

# Tendal 200

Praticidade e qualidade  
em balanças computadoradas



QUEM PÕE  
NA BALANÇA  
ESCOLHE PRIX

# BALANÇA TENDAL 200

De operação simples, indicação de peso rápida e fácil leitura, a balança eletrônica de pesagem suspensa Tendal 200 é uma solução robusta indicada para aplicações de recebimento e expedição em estabelecimentos como frigoríficos, matadouros, açougues, supermercados etc.

Fabricada com avançada tecnologia e rigorosos padrões de qualidade, proporciona confiabilidade e baixa manutenção. São vantagens que só as soluções Prix, da Toledo do Brasil, têm.

## CARACTERÍSTICAS FUNCIONAIS

- Indicação de pesagem eletrônica;
- Gancho da balança em aço inoxidável;
- Instalação fixa através de 2 suportes acoplados no corpo da balança;
- 4,5m de cabo para interligação da balança ao indicador digital de peso;
- Temperatura de operação: 0° a 40°C.

## BENEFÍCIOS

- Confiabilidade através da conferência de peso das mercadorias recebidas e expedidas;
- Pesagens rápidas;
- Fácil leitura, sem erros de interpretação. Ótima visualização dos dígitos;
- Maior durabilidade;
- Rede de assistência técnica própria em todo o Brasil.



SUÍNOS



CAPRINOS



OVINOS



BOVINOS

## TERMINAIS DE PESAGEM



### TI200

Indicador digital de peso

- Totalmente eletrônico;
- Design moderno com gabinete plástico ABS na cor preta;
- Display grande de cristal líquido, com 22 mm de altura com backlight na cor verde;
- Zeragem automática;
- Baixíssimo consumo de energia;
- Pode ser instalado em mesas e paredes;
- Protocolo para comunicação com microcomputadores;
- Aprovado pelo Inmetro;
- Possui bateria interna recarregável com autonomia de até 150 horas.



### TI400P

Terminal de pesagem, comparação, classificação e contagem de peças

- Gabinete de plástico ABS, grau de proteção IP-65;
- Código/nome alfanumérico de 12 caracteres para identificação do produto;
- Conectividade: duas portas Seriais RS-232C, porta USB Device, rede Ethernet TCP/IP, rede WLAN com wi-fi e rede Bluetooth com alcance máximo de 15 m;
- Memória para 1.500 itens;
- 5 operadores com identificação;
- Display gráfico colorido (LCD) de 95x54 mm com resolução de 480 x 272 pixels e com iluminação auxiliar de fundo (backlight).
- Bateria opcional recarregável de Lítion (LI-ION) de 7,4 VCC/4,4 A, com autonomia de até 22 horas. Tempo de recarga: 6 horas.
- Versões de mesa, parede e coluna.



### 9098CT

Indicador digital de pesagem, verificação e contagem

- Gabinete de plástico ABS pintado de cinza, grau de proteção IP-40;
- Alimentação externa, 93,5 a 264 VCA de comutação automática, 50/60 hz, e bateria externa recarregável com autonomia de até 50 horas;
- Display de cristal líquido, gigante (26mm de altura x 12mm de largura);
- Pesagem simples, contagem de peças e verificação de pesos;
- Serial RS-232C para etiquetadores, impressores PCs e Wi-Fi. Fornecimento opcional.

# TENDAL 200



## ESPECIFICAÇÕES TÉCNICAS

Construção	Gabinete - Aço SAE 1010/20
	Gancho - Aço Inox AISI 304
Capacidade	300kg x 50g
Terminais	TI200
	TI400P
	9098CT
Temperatura de operação	0 a 40°C
Umidade relativa	10 a 95% sem condensação

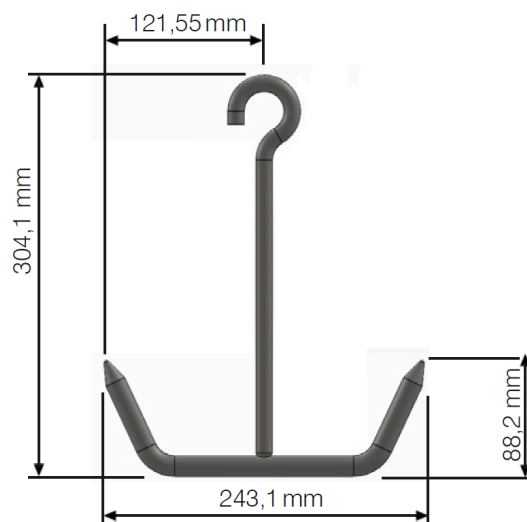
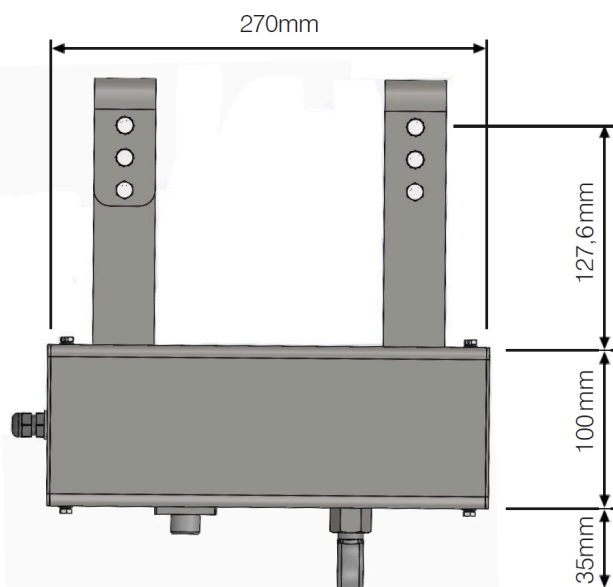

# TOLEDO DO BRASIL

Líder em pesagem no país, estamos localizados em São Bernardo do Campo (SP). Possuímos 20 filiais e representantes em todo o país, visando construir relacionamentos de longo prazo tendo como base a ética profissional. Estamos comprometidos com o sucesso de cada um de nossos clientes, pois acreditamos que o crescimento deles também será o nosso. Investimos continuamente em pesquisa, desenvolvimento, projeto, fabricação, atendimento, suporte técnico e serviços para atender às mais variadas necessidades de pesagem de cada um dos nossos clientes.



## MERCADOS OPERANTES

- Pesagem rodoviária estática e dinâmica;
- Pesagem ferroviária estática e dinâmica;
- Gerenciamento de recebimento e expedição;
- Automação industrial;
- Pesagem de tanques e silos;
- Pesagem em fluxo;
- Ensacamento e carregamento;

- Pesagem e gerenciamento de animais;
- Pesagem em piso e bancada;
- Verificação e contagem;
- Pesagem laboratorial;
- Automação comercial;
- Serviços de instalação, manutenção e atualização.

## A MAIOR ASSISTÊNCIA TÉCNICA DE PESAGEM DO BRASIL

### SERVIÇOS

A Toledo do Brasil executa serviços de instalação, calibração, manutenção preventiva e corretiva e atualização tecnológica nas mais variadas balanças, com o máximo de qualidade, no menor tempo possível, reduzindo os períodos de parada e otimizando o processo operacional de seus clientes.

### COBERTURA

Os serviços são realizados por mais de 350 técnicos em sistemas de pesagem que atuam em todas as regiões do país. Cerca de 30.000 itens disponíveis em estoque viabilizam o atendimento imediato, minimizando o tempo de execução dos serviços de manutenção e atualização. A Toledo do Brasil conta com mais

de 400 Oficinas Técnicas Autorizadas credenciadas e constantemente treinadas, aptas a realizar serviços em balanças do mercado varejista.

### MANUTENÇÃO E CONFORMIDADE

Para assegurar a qualidade dos processos de pesagem, a Toledo do Brasil realiza manutenções e verificações periódicas nos equipamentos dos clientes.

Os programas de manutenção e conformidade permitem que os clientes de vários segmentos atendam aos requisitos da legislação metrológica, bem como das normas ISO 9001, ISO/IEC 17025, IATF 16949, Boas Práticas de Fabricação, Boas Práticas Laboratoriais, entre outras, no que diz respeito à manutenção e à calibração

de equipamentos.

O Sistema de Gestão Integrado da Toledo do Brasil atende às normas NBR ISO 9001 (Gestão da Qualidade), NBR ISO/IEC 17025 (Gestão da Qualidade para Laboratórios de Calibração), ISO 14001 (Gestão Ambiental) e ISO 45001 (Gestão de Saúde e Segurança Ocupacional).

### CALIBRAÇÃO

Os Laboratórios de Calibração da Toledo do Brasil (matriz São Bernardo do Campo - SP e filial Lauro de Freitas - BA) são acreditados pela Coordenação Geral de Acreditação (Inmetro), estão integrados à Rede Brasileira de Calibração-RBC e atendem à norma NBR ISO/IEC 17025.

## VENDAS E ASSISTÊNCIA TÉCNICA PRÓPRIAS EM TODO O BRASIL

Araçatuba, SP.....	(18) 3303 - 7000
Belém, PA.....	(91) 3182 - 8900
Belo Horizonte, MG.....	(31) 3326 - 9700
Campinas (Valinhos), SP.....	(19) 3829 - 5800
Campo Grande, MS.....	(67) 3303 - 9600
Cuiabá, MT.....	(65) 3928 - 9400
Curitiba (Pinhais), PR.....	(41) 3521 - 8500
Fortaleza, CE.....	(85) 3391 - 8100
Goiânia, GO.....	(62) 3612 - 8200
Manaus, AM.....	(92) 3212 - 8600

Maringá, PR.....	(44) 3306 - 8400
Porto Alegre (Canoas), RS.....	(51) 3406 - 7500
Recife, PE.....	(81) 3878 - 8300
Ribeirão Preto, SP.....	(16) 3968 - 4800
Rio de Janeiro, RJ.....	(21) 3544 - 7700
Salvador (Lauro de Freitas), BA.....	(71) 3505 - 9800
São José dos Campos, SP.....	(12) 3203 - 8700
São Paulo (São Bernardo do Campo), SP.....	(11) 4356 - 9404
Uberlândia, MG.....	(34) 3303 - 9500
Vitória (Serra), ES.....	(27) 3182 - 9900

Especificações técnicas sujeitas a alterações sem prévio aviso.  
Empresa/produto beneficiada(o) pela Lei de Informática.

**Toledo do Brasil**  
Indústria de Balanças Ltda.

  
[toledobrasil.com](http://toledobrasil.com)



**PRIX é qualidade.**  
**PRIX é Toledo do Brasil.**